

DUST COLLECTOR

DC SERIES



เครื่องดูดฝุ่นอุตสาหกรรม

คุณสมบัติ

1. สามารถเคลื่อนที่ได้ง่าย สะดวกในการใช้, การบำรุงรักษาง่าย
2. มีประสิทธิภาพการดูดสูงสำหรับงานอุตสาหกรรมทุกประเภท
3. สามารถใช้ดูดฝุ่นเพื่อกำจัดมลภาวะ หรือ นำวัสดุมาใช้ใหม่ เช่น ไม้เลื่อย, ไม้กบ, เม็ดพลาสติก, แป้ง, ข้าวโพด, เศษผ้า, ฝุ่นเคมี, ฝุ่นพวซราบิค, ฝุ่นพวสิ, ฝุ่นงานเจีย

Dust Collector Model

Collecting Bag

3.3 cu.ft

Max Flow

400 cfm.

Motor

0.75 kw., 380 V., 2800 rpm.

Filter Area

11.5 sq. ft.

No. inlet holes

Dia 100x1

DC 1

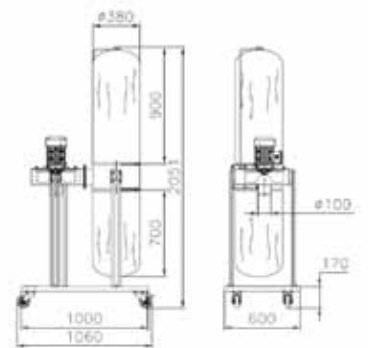

Collecting Bag

5.5 cu.ft

Max Flow

800 cfm.

Motor

1.50 kw., 380 V., 2800 rpm.

Filter Area

21.5 sq. ft.

No. inlet holes

Dia 100x2

DC 2

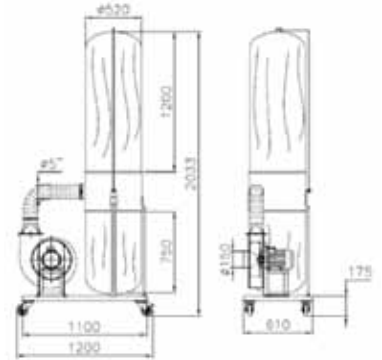

Collecting Bag

11 cu.ft

Max Flow

1,600 cfm.

Motor

2.2 kw., 380 V., 2800 rpm.

Filter Area

43 sq. ft.

No. inlet holes

Dia 100x4

DC 3

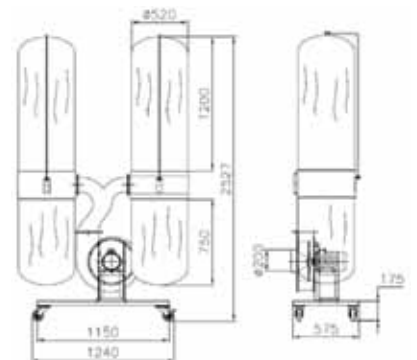

Collecting Bag

11 cu.ft

Max Flow

1,600 cfm.

Motor

4.0 kw., 380 V., 2800 rpm.

Filter Area

43 sq. ft.

No. inlet holes

Dia 100x4

DC 5

