

O



G



LEAN



ANTIPOLLUTION SYSTEMS

PER L'ASPIRAZIONE E LA FILTRAZIONE DEI FUMI DI SALDATURA, GAS, VAPORI, AEROSOL, ECC.

POUR L'ASPIRATION, LA FILTRATION DES FUMÉES DE SOUDURE, GAZ, VAPEURS, AEROSOL, SOLVANTS, ETC.

FOR EXTRACTION & FILTERING OF WELDING FUMES, GASES, VAPOURS, AEROSOL, SOLVENTS, ETC.

ZUR ABSAUGUNG UND FILTERUNG VON SCHWEIßBRAUCH, GASEN, DAMPF, AEROSOL, LÖSEMITTELN U-SW.

PARA LA ASPIRACIÓN Y LA FILTRACIÓN DE HUMOS, GASES, VAPORES, AEROSOL, ETC.





DESCRIZIONE

il nuovissimo "CLEAN GO" rappresenta per le sue ridotte dimensioni, la praticità di utilizzo e l'efficienza di funzionamento, la vera soluzione ai problemi di aspirazione, filtrazione e deodorazione dei fumi di saldatura, vapori di solventi, aerosol, negli ambienti di lavoro.

Progettato secondo i criteri della tecnologia moderna, si rivolge a quei settori dell'industria e dell'artigianato che necessitano di mezzi di aspirazione e filtrazione facilmente trasportabili, dalle ridotte dimensioni e dalla grande maneggevolezza e robustezza; in particolare è stato studiato per essere applicato in settori quali la manutenzione industriale, cantieristica, autofficina, autocarrozzeria, idraulica e meccanica leggera. La manutenzione della macchina si limita alla sostituzione dei filtri, operazione che richiede tempi brevi e personale non specializzato. L'aspirazione garantisce una buona captazione dei fumi di saldatura nocivi senza peraltro aspirare i gas tecnici o raffreddare le saldature creando pericolose contrazioni dei metalli.

A NORMA DI LEGGE

il "CLEAN GO" è stato progettato e costruito nel pieno rispetto delle normative di legge proposte dall'American Conference of Governmental Industrial Hygienist, che fissano i valori limiti di T.L.V. e la massima concentrazione accettabile M.A.C. delle varie sostanze inquinanti (per fumi di saldatura 5 mg/mc).

MASSIMA EFFICIENZA

I materiali filtranti di prima scelta impiegati garantiscono un'efficienza superiore al 99,9% e un pressoché totale abbattimento degli odori.

RISPARMI ENERGETICI

L'estrazione dei fumi nocivi dagli ambienti di lavoro nella stagione invernale, crea in essi un forte abbassamento di temperatura. Di solito questa situazione viene ovviata con il super dimensionamento dell'impianto di riscaldamento, i cui inconvenienti sono l'alto costo di impianto e di gestione.

Il "CLEAN GO" rappresenta la soluzione del problema, in quanto l'aria filtrata può essere riciclata nel locale (ove le normative lo consentono) completamente priva di tossicità.



1

CLEAN GO 1,5 HP
CON BRACCIO EVOLUTION No-SMOKE
(OPTIONAL)

AVEC BRAS EVOLUTION No-SMOKE
(OPTIONAL)

WITH EVOLUTION No-SMOKE ARM
(OPTIONAL)

MIT ABSAUGARM
EVOLUTION No-SMOKE ARM
(ZUBEHÖRAUSFÜHRUNG)

CON BRAZO
EVOLUTION No-SMOKE (OPTIONAL)



- 2 | CONTAORE (STANDARD)
 | COMPTEUR HORAIRE (STANDARD)
 HOUR METER (STANDARD)
 STUNDENZÄHLER (STANDARD)
 CONTADOR DE HORAS (STANDARD)



- 3 | RUOTA PIVOTTANTE CON FRENO
 DI SICUREZZA
 ROUES PIVOTANTES AVEC FREIN-STOP
 PIVOTING WHEEL WITH SAFETY BRAKE
 DREHBARE RÄDER MIT
 SICHERHEITSBREMSE
 RUEDAS GIRATORIAS CON FRENO
 DE SEGURIDAD



► DESCRIPTION

Le tout nouveau "CLEAN GO" représente, grâce à ses dimensions réduites, son utilisation très pratique et son fonctionnement très efficace, la véritable solution aux problèmes d'aspiration, filtration et désodorisation des fumées de soudure, des vapeurs de solvants et aérosol, dans les locaux de travail. "CLEAN GO" a été conçu selon les critères de la technologie moderne, il s'adresse aux secteurs de l'industrie et de l'artisanat qui ont besoin de moyens d'aspiration et de filtration facilement transportables ayant une grande maniabilité et résistance. L'entretien du système aspirant est simple et la substitution des filtres, opération qui demande peu de temps et du personnel non spécialisé. Une très bonne captation des polluants est assurée grâce à la dépression créée par le ventilateur, sans pour autant aspirer les gaz techniques ou refroidir la soudure en créant des problèmes de qualité.

SELON LA LEGISLATION

"CLEAN GO" a été conçu et réalisé conformément aux propositions de l'American Conference of Governmental Industrial Hygienist qui fixent le seuil limité T.L.V. et la concentration maximum admissible M.A.C. des différents polluants (pour les fumées de soudure 5 mg/m³).

HAUTE EFFICACITÉ

Les matières filtrantes de premier choix employées, permettent une captation supérieure à 99,9% et une élimination presque totale des odeurs.

ECONOMIE D'ÉNERGIE

L'élimination des fumées nocives dans les ateliers pendant l'hiver, crée par elle-même une diminution importante de la température. D'habitude cet inconvénient est compensé par une coûteuse installation de chauffage. Avec le "CLEAN GO" le problème est inexistant puisque l'air filtré ainsi éliminé de ses impuretés peut être recyclé dans l'atelier (ou la législation le permet).

► DESCRIPTION

The new unit "CLEAN GO" thanks to its small dimension is easy to use and operational efficient and represents the actual solution for suction, filtering and deodorizing of welding fumes, solvent, vapours, aerosol in work premises.

"CLEAN GO" is designed according to up-to-date technologies, suitable in industrial and handicraft field, where easy to move and small size are requested to the filtering units.

"CLEAN GO" has particularly been studied for use in different fields such as industrial maintenance, car repair workshops, hydraulic and light mechanical workshop.

Unit maintenance is only represented by filter replacement and this is a simple operation requiring short time and unskilled staff.

The "CLEAN GO" suction capacity ensures a good suction of welding fumes but not of gases to avoid to cool soldering causing dangerous contractions of metal.

ACCORDING TO LAW

"CLEAN GO" has been designed and constructed in accordance with the standards set by the American Conference of Governmental Industrial Hygienists which established the T.V.L. ceiling limits and the maximum concentration of M.A.C of the various polluting substances (for welding fumes 5 mg/mc)

MAXIMUM EFFICIENCY

The high efficiency filter media used, permits a collection higher than 99,9% and an almost total elimination of odours.

ENERGY SAVING

The extraction of toxic fumes from work premises in winter creates a drop in temperature.

Usually this situation has been solved by oversizing the heating group, with very high installation and running costs.

The "CLEAN GO" represents the ideal solution to the problem, because the filtered air may be recycled completely free of pollutants in the working area.



- 4 | PRESA PENTAPOLARE (STANDARD)
 | PRISE A 5 BROCHES MALE (STANDARD)
 5 PINS PLUG (STANDARD)
 5-POLIGER STECKER (STANDARD)
 ENCHUFE PENTAPOLAR (STANDARD)



- 5 |
CLEAN GO 1,5 HP
 CON BRACCIO UNIVERSAL NO-SMOKE
 (STANDARD)
 AVEC BRAS UNIVERSAL NO-SMOKE
 (STANDARD)
 WITH UNIVERSAL NO-SMOKE ARM
 (STANDARD)
 MIT ABSAUGARM UNIVERSAL NO-SMOKE
 (STANDARD AUSFÜHRUNG)
 CON BRAZO UNIVERSAL NO-SMOKE
 (STANDARD)



► BESCHREIBUNG

Das neue Absauggerät "CLEAN GO" bietet aufgrund seiner geringen Abmessungen, seiner problemlosen Nutzung und seiner leistungsfähigen Funktion eine echte Lösung für die Probleme der Ansaugung, Filtrierung und Geruchsbeseitigung von Schweißrauch, Lösemitteldämpfen und Aerosolen in den Arbeitsräumen- Das Gerät wird in zwei Ausführungen - mit zwei bzw. vier Filterpatronen - hergestellt.

"CLEAN GO" wurde nach moderner Technologie entwickelt und wird besonders in Handwerksbetrieben eingesetzt die leichte Fahrbarkeit und Filtrierung benötigen, wie z. B- Wartungsabteilungen, Autowerkstätte, Karosserien und Feinmechanik.

Die bemerkenswerte Ansaugkraft gewährt eine effektive Aufnahme des Rauches, ohne jedoch die technischen Gas aufzufangen oder die Schweißstellen abzukühlen und damit eventuell gefährliche Metallschrumpfugen zu verursachen.

Die Wartung des Gerätes beschränkt sich auf den einfachen Filteraustausch und die eventuelle externe Einstellung des Absaugarmes.

DEM GESETZ GEMÄSS

Das Gerät "CLEAN GO" wurde unter voller Berücksichtigung der, von der "American Conference of Governmental Industrial Hygienist" entwickelten, gesetzlichen Vorschriften konstruiert; diese legen die Grenzwerte für die T.V.L. und die zugelassene M.A.C.- Konzentration der verschiedenen Schadstoffe (für Rauch beim Schweißvorgang 5mg/m³) fest.

HOCHLEISTUNG

Die verwendeten Filtermedia ermöglichen einen Wirkungsgrad von min. 99,9% und eine fast vollständige Beseitigung der Gerüche.

ENERGIEERSPARUNG

Der Entzug des schadstoffhaltigen Rauches aus den Arbeitsräumen bewirkt im Winter ein Absinken der Raumtemperatur.

Im allgemeinen wird es durch eine Verstärkung der Heizleistung kompensiert, wobei als Nachteil erhöhte Kosten für Anlage und Wartung entstehen.

Hier bietet "CLEAN GO" eine Problemlösung an, denn die gefilterte Luft kann wieder, frei von Schadstoffen, in die Räume zurückgewonnen werden (wo es durch die Vorschriften erstattet wird).



► DESCRIPCIÓN

El nuevísimo "CLEAN GO", por sus reducidas dimensiones, por la practicidad de uso y la eficiencia de funcionamiento, representa la verdadera solución para los problemas de aspiración, filtración y desodorización de los humos de soldadura, vapores de solventes y aerosoles en los ambientes de trabajo. Diseñado según los criterios de la tecnología moderna, está dirigido a aquellos sectores de la industria y del artesanado que exigen medios de aspiración y de filtración que se puedan transportar con facilidad por sus dimensiones reducidas y que sean muy manuales y robustos; en especial, ha sido proyectado para su aplicación en sectores como el mantenimiento industrial, las obras, los talleres de autos, las carrocerías, el sector hidráulico y mecánico ligero.

El mantenimiento de la máquina se limita a la sustitución de los filtros, operación que requiere tiempos breves y personal no especializado.

La aspiración garantiza una buena captación de los humos nocivos de soldadura, sin aspirar los gases técnicos ni enfriar las soldaduras, cosa que podría crear peligrosas contracciones en los metales.

A NORMA DE LEY

El "CLEAN GO" fue proyectado y fabricado en el pleno respeto de las normas de ley propuestas por la American Conference of Governmental Industrial Hygienist, que establecen los valores límite de T.L.V. y la concentración máxima aceptable M.A.C. de las distintas sustancias contaminantes (para los humos de soldadura: 5 mg/m³).

MÁXIMA EFICIENCIA

Los materiales filtrantes utilizados, de primera calidad, permiten lograr una eficiencia de captación superior al 99,9% y un abatimiento prácticamente completo de los olores.

AHORRO ENERGÉTICO

La extracción de los humos nocivos de los ambientes de trabajo en la temporada invernal provoca en dichos ambientes una notable disminución de la temperatura.

Normalmente, esta situación se resuelve aumentando las dimensiones del sistema de calefacción, que tiene el inconveniente de un elevado coste del sistema y de la gestión.

El "CLEAN GO" representa la solución del problema, ya que el aire filtrado se puede reciclar en el local, ya que carece por completo de toxicidad.



CLEAN GO 1,5 HP

VERSIONE A MURO
CON BRACCIO EVOLUTION No-SMOKE
(OPTIONAL)

VERSION MURALE
AVEC BRAS EVOLUTION No-SMOKE
(OPTIONAL)

WALL MOUNTED MODEL
WITH EVOLUTION No-SMOKE ARM
(OPTIONAL)

WANDAUFSÜHRUNG
MIT ABSAUGARM
EVOLUTION No-SMOKE
(ZUBEHÖRAUSFÜHRUNG)

VERSION A PAREDE
COMPLETO DE BRAZO
EVOLUTION No-SMOKE (OPTIONAL)

PRINCIPIO DI FUNZIONAMENTO
PRINCIPE DE FONCTIONNEMENT
WORKING PRINCIPLE
FUNKTIONSPRINZIP
PRINCIPIO DE FUNCIONAMIENTO

- ▶ L'aria inquinata, aspirata tramite il braccio brevettato UNIVERSAL NO SMOKE o EVOLUTION NO-SMOKE (optional), interamente articolato ed estendibile con rotazione di 360°, viene immessa nella camera di decantazione in cui precipitano le particelle più pesanti. Contemporaneamente le particelle di minore granulometria sospese nell'aria vengono captate e trattenute da filtri a cartuccia in cellulosa ad alta efficienza testate BIA USG, C ed in seguito depurata da filtri in carbone attivo, che contribuiscono ad abbattere la frazione aromatica dei fumi. L'aria così depurata viene riciclata in ambiente.
- ▶ L'air pollué, aspiré grace au bras brevetté UNIVERSAL NO SMOKE o EVOLUTION NO-SMOKE (optional), extensible et complètement articulé avec une rotation de 360°; entre dans la chambre de décantation où les particules les plus lourdes tombent par gravité en même temps les plus fines suspendues dans l'air, sont captées et retenus par des filtres à cartouche en cellulose à haute efficacité testés BIA USG, C et ensuite ils sont épurés par des filtres à charbon actif qui ont la fonction de abatre les odeurs de fumée. L'air dépuré reutre en ambiance.
- ▶ The polluted air, sucked by the patented arm UNIVERSAL NO-SMOKE or EVOLUTION NO-SMOKE (optional), completely articulated and extensible having a 360° rotation, is ejected in the decantation room where heavier particles are filtered. At the same time the particles present in the air are stopped by the prefilter. Then the air come through the high efficiency cellulose cartridges rated BIA USG, C and the activated carbon filter where the gases are absorbed. The air is then ejected in premises again.
- ▶ Die verschmutzte Luft wird durch den gelenkbahrem, 360° drehbahrem Arm UNIVERSAL NO SMOKE oder EVOLUTION NO-SMOKE (Zubehör), angesaugt und in die den Filterraum eingeleit, wo die groberen Partikeln werden dann durch die Hochleistungs- Zellulosefilterpatronen (Filtermedia BIA geprüft, Klasse USG, C) zurückgehalten. Weiters wird der restliche Geruch durch den Aktivkohlefilter beseitigt, damit die gereinigte Luft in den Arbeitsraum zurückgewonnen wird (wo die Vorschriften es erlauben).
- ▶ El aire contaminado, aspirado mediante el brazo patentado UNIVERSAL NO SMOKE o EVOLUTION NO-SMOKE (opcional), totalmente articulado y extensible, con una rotación de 360°, se introduce en la cámara de decantación en la que precipitan las partículas más pesadas. Simultáneamente, las partículas de menor granulometría suspendidas en el aire son captadas y retenidas por filtros de cartucho de celulosa de elevada eficiencia, clasificación BIA USG, C y luego se depura mediante los filtros de carbón activo, que contribuyen a abatir la fracción aromática de los humos. El aire depurado de esta manera se recicla en el ambiente.



VISTA INTERNA - VUE INTÉRIEURE -
 INSIDE VIEW - INNENANSICHT - VISTA INTERIOR

- 1 ENTRATA ARIA INQUINATA - ARRIVÉE DE L'AIR POLLUÉ - POLLUTED AIR INLET - SAUGUNG DER KONTAMINIERTER LUFT - ENTRADA DE AIRE CONTAMINADO
- 2 VENTOLA - TURBINE - IMPELLER - LAUFRAD - TURBINA
- 3 MOTORE ELETTRICO - MOTEUR ELECTRIQUE - ELECTRIC MOTOR - MOTOR - MOTOR ELECTRICO
- 4 CARTUCCIA FILTRANTE - CARTOUCHE FILTRANTE - FILTER CARTRIDGE - FILTERPATRONE - CARTUCHO FILTRANTE
- 5 PANNELLO SUPPORTO CARTUCCIA - PANNEAU DE SUPPORT CARTOUCHE - CARTRIDGE HOLDING PANEL - PATRONENHALTER - PANEL DE SOPORTE CARTUCHO
- 6 PANNELLO CARBONI ATTIVI - FILTRE CHARBONS ACTIFS - CHARCOAL FILTER PANEL - AKTIVKOHLE - PANEL DE CARBONES ACTIVOS
- 7 USCITA ARIA FILTRATA - SORTIE D'AIR FILTRÉE - CLEAN AIR OUTLET - AUSBLAS REINLUFT - SALIDA AIRE FILTRADO

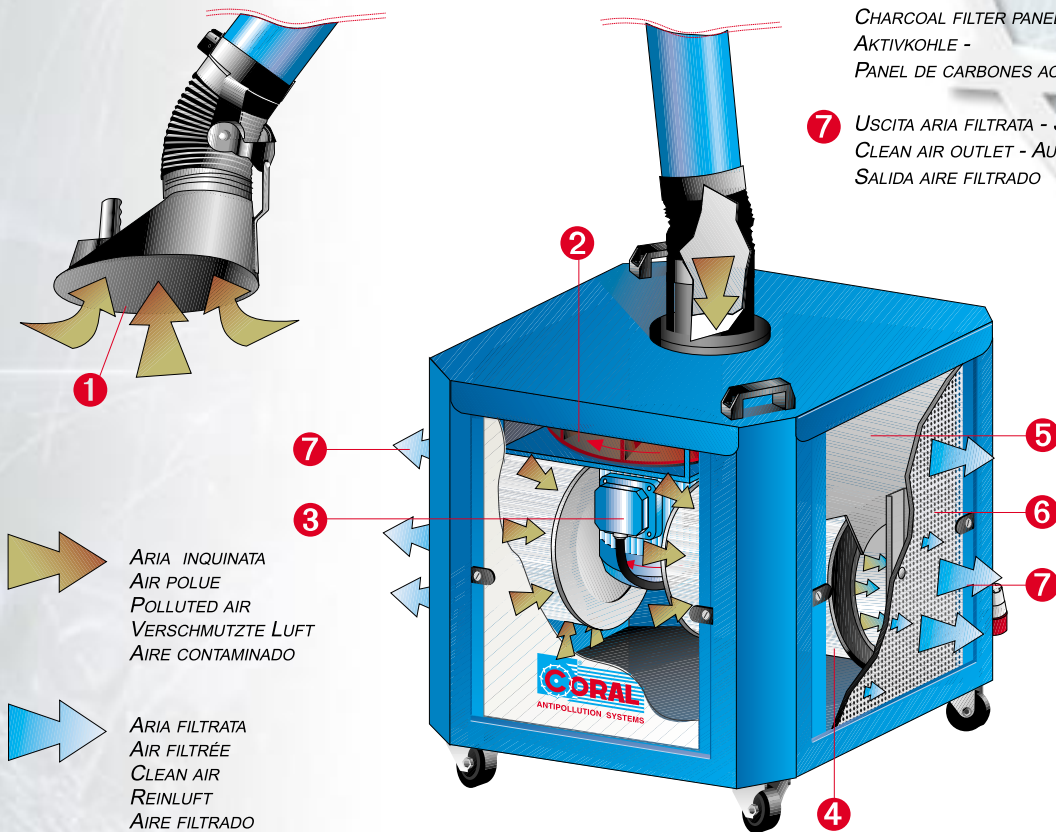

Rotazione del braccio sul piano orizzontale di 360°
 Rotation du bras sur 360°
 360° arm rotation at horizontal level
 Armdrehung auf die Horizontalfäche 360°
 Rotación del brazo Sobre el plano horizontal a 360°

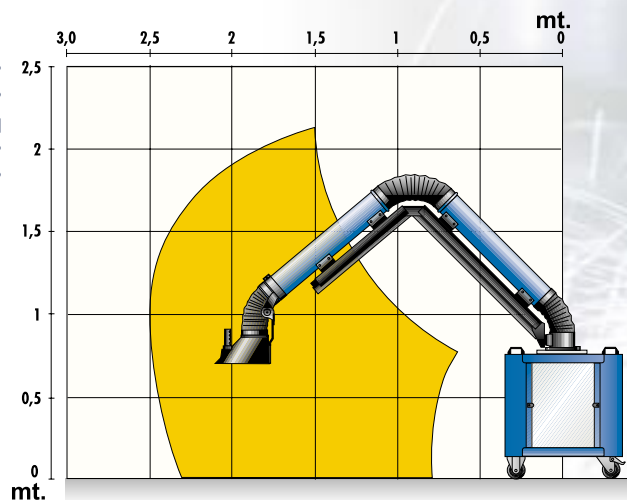
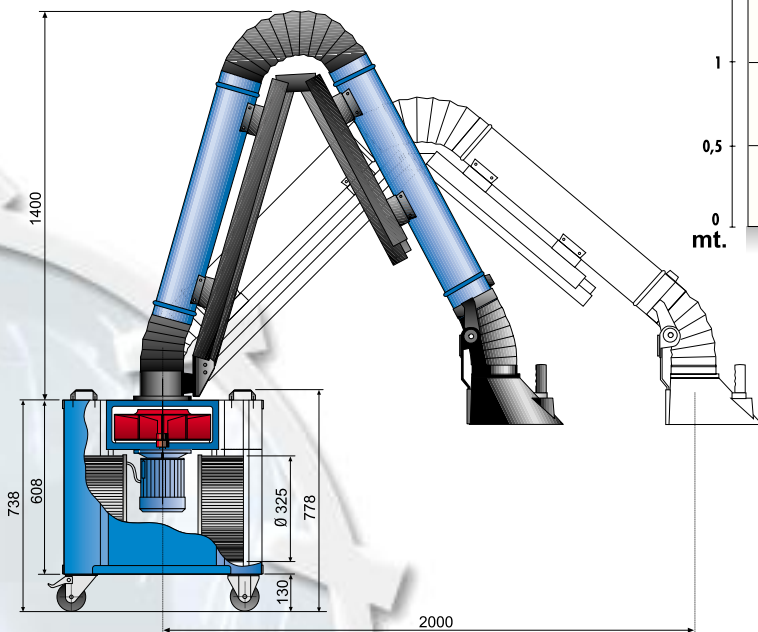

AREA DI LAVORO
SURFACE COUVERTE
WORKING AREA
ARBEITSBEREICH
AREA DE TRABAJO

* Versione monofase disponibile su richiesta
 Version monophasé disponible sur demande
 Monophase version available on request
 Ausführung 230 V auf Anfrage
 Versión monofásico disponible a pedido

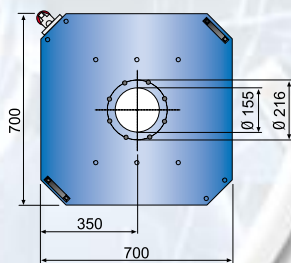

**Dimensioni (mm) - Dimensions (mm) -
 Dimensions (mm) - Abmessungen (mm) -
 Medidas (mm)**

POTENZA - PUISSANCE - POWER - MOTOR - POTENCIA	1,5 HP / 1,1 kW
TENSIONE - VOLTAGE - VOLTAGE - SPANNUNG - TENSION	V. 230/400 3PH 50Hz *
GIRI - TRS/MIN - RPM - U.P.M. - VUeltas	2800
LIVELLO SONORO - NIVEAU SONORE - SOUND LEVEL - SCHALLPEGEL - NIVEL SONORO	76 dB (A)
SUPERFICIE FILTRANTE - SURFACE FILTRANTE FILTERING AREA - FILTERFLÄCHE - SUPERFICIE FILTRANTE	7,8 m² 84 Sq.ft
PORTATA ALLA CAPPETTA CON CARBONI ATTIVI DÉBIT SUR LA HOTTE AVEC CHARBONS ACTIFS AIR FLOW AT THE HOOD WITH CHARCOAL FILTER LUFTMENGE MIT AKTIVKOHLEN (AN DER HAUBE) CAUDAL EN LA CAMPANA CON CARBONES ACTIVOS	1300 m³/h 764 cfm
PORTATA ALLA CAPPETTA SENZA CARBONI ATTIVI DÉBIT SUR LA HOTTE SANS CHARBONS ACTIFS AIR FLOW AT THE HOOD WITHOUT CHARCOAL FILTER LUFTMENGE OHNE AKTIVKOHLEN (AN DER HAUBE) CAUDAL EN LA CAMPANA SIN CARBONES ACTIVOS	1400 m³/h 823 cfm
EFFICIENZA DI FILTRAZIONE - EFFICACITÉ DE FILTRATION FILTERING EFFICIENCY - ABSCHIEDEGRAD - EFICIENCIA DE FILTRACIÓN	99,9%
PESO CARBONI ATTIVI - POIDS CHARBON ACTIFS ACTIVATED CHARCOAL WEIGHT - GEWICHT DER AKTIVKOHLEN PESO DE LOS CARBONES ACTIVOS	2,5 Kg 5,5 Lb
PESO NETTO CON BRACCIO UNIVERSAL NO-SMOKE 150/3,3 POIDS NET AVEC BRAS UNIVERSAL NO-SMOKE 150/3,3 NET WEIGHT WITH UNIVERSAL NO-SMOKE 150/3,3 ARM NETTOGEWICHT MIT ABSAUGARM UNIVERSAL NO-SMOKE 150/3,3 PESO NETO CON BRAZO UNIVERSAL NO-SMOKE 150/3,3	96 Kg 211 lb
PESO NETTO CON BRACCIO EVOLUTION NO-SMOKE 150/3 POIDS NET AVEC BRAS EVOLUTION NO-SMOKE 150/3 NET WEIGHT WITH EVOLUTION NO-SMOKE 150/3 ARM NETTOGEWICHT MIT ABSAUGARM EVOLUTION NO-SMOKE 150/3 PESO NETO CON BRAZO EVOLUTION NO-SMOKE 150/3	101 Kg 223 lb

- Tutti i dati contenuti in questo catalogo sono suscettibili di variazioni e miglioramenti. La CORAL si riserva il diritto di modifiche senza preavviso.

- Les données sus-indiquées peuvent être modifiées et améliorées. CORAL a le droit d'effectuer ces changements sans obligation de préavis.

- Values on this catalogue are indicative and can be subject to modification and improvements. CORAL reserves the right to change them without previous advice.

- Änderungen vorbehalten.

- Todos los datos contenidos en este catálogo pueden sufrir variaciones y mejoras. CORAL se reserva el derecho de aportar modificaciones sin aviso previo.